

GÉNÉRATEUR À INVERSEUR

Modèle DIG3200

MANUEL DE L'UTILISATEUR



ELBRO AG • Steinackerstrasse 5 • 8180 Bülach
Tél. 044 854 73 00 • info@elbro.com

Sommaire

1. Informations de sécurité	4
2. Identification des composants	7
3. Contrôle avant utilisation	10
4. Démarrage du moteur	15
5. Utilisation du générateur	18
6. Arrêt du moteur	22
7. Maintenance	24
8. Transport/Entreposage	34
9. Résolution des problèmes courants	38
10. Spécifications techniques	40
11. Schéma électrique	42
12. Annexe	43
13. Informations de service	45

Cher client

Nous vous remercions d'avoir choisi notre générateur à inverseur.

- Les droits d'auteur de la présente spécification appartiennent à ELBRO AG.
- Le contenu de ce manuel ne doit pas être copié sans l'autorisation écrite d'ELBRO AG.
- ELBRO AG se réserve le droit de modifier le produit et de réviser le manuel sans préavis.
- Le présent manuel contient des instructions d'utilisation et d'entretien des générateurs. Veuillez lire attentivement les instructions avant d'utiliser l'appareil. Une mauvaise utilisation peut entraîner des problèmes de sécurité ou des dommages matériels. Une utilisation correcte et sans danger prolongera la durée de vie du générateur.
- ELBRO AG continue d'innover et d'améliorer la conception et la qualité de ses produits.
- Au moment de l'impression, l'ensemble du contenu du présent document était conforme aux tout derniers produits.
- Veuillez consulter le service après-vente d'ELBRO AG en cas de problème ou si vous ne connaissez pas le fonctionnement du générateur.
- Le générateur à inverseur d'ELBRO est sans danger et fiable tant que vous suivez les instructions de ce manuel. Veuillez à lire le manuel avant utilisation. Une mauvaise utilisation engendre en effet des risques pour la sécurité ou une défaillance de l'équipement.

Afin d'assurer la sécurité des personnes et des biens, lisez attentivement les points suivants.

1. INFORMATIONS DE SÉCURITÉ

Avant l'utilisation, ajoutez de l'essence dans l'anneau rouge du réservoir !

Vérifiez le niveau d'huile avant l'utilisation !



Le gaz de la queue du moteur contient du monoxyde de carbone. Il est donc formellement interdit de faire fonctionner le générateur dans un endroit fermé ou mal ventilé.

- Veillez à ce qu'une ventilation adéquate soit assurée lors du fonctionnement du générateur.
- Le silencieux est chaud quand le générateur fonctionne. Il reste également chaud un certain temps après son utilisation. Veillez à ne pas toucher le silencieux.
- Dans certaines conditions, l'essence est extrêmement inflammable et explosive.
- Lorsque vous ajoutez de l'essence, veillez à être dans un endroit bien ventilé. Arrêtez le moteur et laissez-le refroidir avant de faire le plein.
- Tenez-vous à l'écart des flammes ouvertes quand vous faites le plein.
- Essuyez immédiatement si de l'essence se déverse au moment du ravitaillement.
- L'utilisation doit être interdite dans les endroits affichant un risque d'incendie élevé.

- Ne connectez pas le générateur au système d'alimentation. Une connexion peut en effet provoquer un choc électrique mortelle en cas de contact avec le fil. Elle peut aussi endommager le générateur ou l'appareil domestique.
- Afin d'éviter les accidents ou les dommages matériels, un contrôle avant utilisation doit être effectué avant le démarrage du moteur.
- Les générateurs doivent fonctionner à au moins un mètre du bâtiment et des autres équipements.
- Placez le générateur sur un sol horizontal. Un générateur incliné risque de renverser l'essence.
- Vérifiez que vous savez comment arrêter rapidement les générateurs et que vous comprenez le fonctionnement de tous les éléments de commande.
- Les enfants et les animaux domestiques doivent rester à l'écart de l'espace d'utilisation. L'ensemble du personnel doit être éloigné des parties rotatives du moteur en fonctionnement.
- Un fonctionnement incorrect est dangereux pour le générateur.
- N'utilisez pas le générateur avec des mains mouillées.
- Pour ne pas le mouiller, ne faites pas fonctionner le générateur sous la pluie ou la neige.
- La maintenance des générateurs doit être effectuée par des professionnels.



Il est formellement interdit d'utiliser les générateurs dans un environnement intérieur ou clos !

- Ne pas utiliser dans des environnements affichant un risque d'explosion.
- L'utilisation et la maintenance des équipements nécessitent des équipements de protection individuelle (gants, protège-oreilles, etc.).

2. IDENTIFICATION DES COMPOSANTS

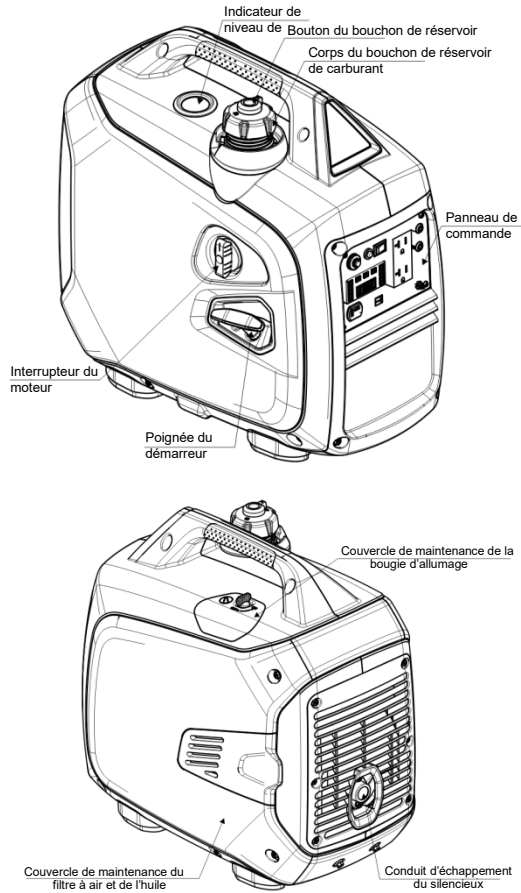

1) Panneau de commande

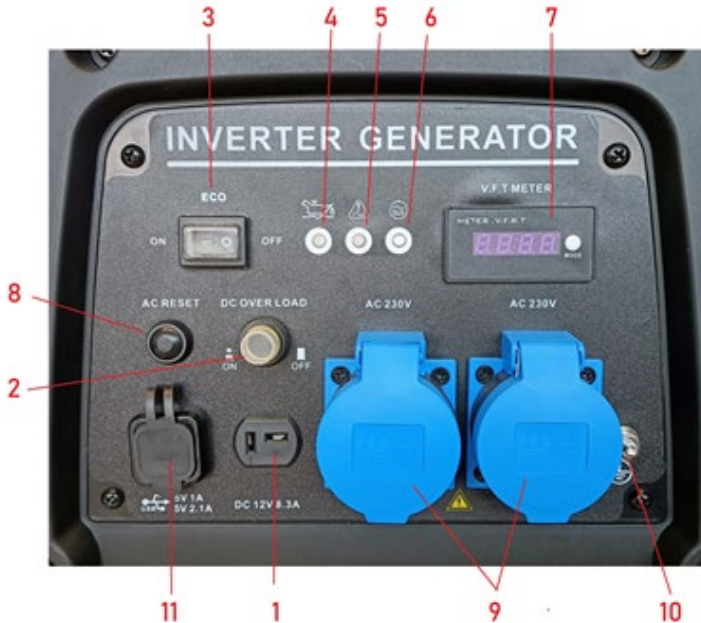

1. Prise de sortie CC
2. Protection contre les surcharges CC
3. Interrupteur ECO
4. Indicateur de niveau d'huile bas (jaune)
5. Voyant de défaillance (rouge)
6. Voyant de fonctionnement (vert)
7. Display
8. Protection contre les surcharges CA
9. Prise de sortie CA
10. Protection de la terre
11. Prise de sortie USB

2) Interrupteur ECO

Économie d'énergie

Le générateur est en mode d'économie d'énergie quand l'interrupteur d'économie d'énergie est en position d'économie d'énergie. Le moteur revient automatiquement à faible vitesse au moment de la déconnexion ou lorsqu'une faible puissance est utilisée. Cette vitesse moindre permet de réduire la consommation de carburant du moteur.

Vitesse maximale

Le moteur conserve une vitesse élevée lorsque l'interrupteur d'économie d'énergie est à vitesse maximale.



- L'interrupteur d'économie d'énergie doit être en position « Vitesse maximale » pour que le changement de tension soit réduit. Ce cas de figure se présente quand l'équipement électrique a besoin d'une puissance instantanée élevée, ou quand le générateur est connecté au même moment à la charge d'un appareil de forte puissance.
- Mettez l'interrupteur d'économie d'énergie à vitesse maximale si vous utilisez une sortie CC 12 V.
- La « vitesse maximale » signifie que le mode d'économie d'énergie est désactivé et que le moteur fonctionne toujours à vitesse élevée. Ce cas de figure se prête à la situation où la charge des appareils électriques varie fortement.



- En état de non-surcharge, la sortie ne peut pas être restaurée par un appui sur la touche de réinitialisation.
- À chaque fois que le moteur démarre, l'interrupteur d'arrêt de protection fonctionne 5 fois de manière effective. Sinon, le moteur doit être redémarré.

3. CONTRÔLE AVANT UTILISATION

Avant toute utilisation, vérifiez que le générateur est placé sur un sol horizontal et ne démarrez pas le moteur.

3.1) Contrôle du niveau d'huile

Retirez la jauge et essuyez-la avec un chiffon en coton propre. Remettez-la en place en la tournant dans le carter et retirez-la. Vérifiez le niveau d'huile. Ajoutez de l'huile si le niveau est inférieur à la ligne de l'indicateur de la jauge d'huile.



AVERTISS

- Pour ne pas réduire la durée de vie du moteur, n'utilisez pas d'huile 2 temps ou d'huile sans détergent.
- Utilisez uniquement de l'huile 4 temps de haute qualité,

conforme ou allant au-delà de la classification requise pour les moteurs de voiture.

- Choisissez une huile ayant une viscosité appropriée, en fonction de la température moyenne de votre région.

L'indice de viscosité SAE figure dans le tableau suivant :

Température ambiante	Type d'huile
-25°C à 30°C	10 W-30
-15°C à 40°C	15 W-40



Entreposez et utilisez l'huile avec précaution pour éviter que la saleté ou la poussière ne s'y dépose. Lorsque vous ajoutez de l'huile, essuyez la surface située autour de l'ouverture destinée au ravitaillement. Pour que l'huile conserve son efficacité, ne mélangez pas différentes spécifications d'huile.



Le moteur peut être fortement abîmé s'il fonctionne avec un faible niveau d'huile.

Le système d'alarme de niveau d'huile pour moteur coupe automatiquement le moteur avant que le niveau d'huile ne passe sous les limites de sécurité. Afin d'éviter les désagréments liés à un arrêt inattendu, nous vous recommandons toutefois de vérifier régulièrement le niveau d'huile.

3.2) Contrôle du niveau d'huile

- Veuillez utiliser de l'essence sans plomb 95 ou supérieur.
- N'utilisez pas un mélange d'huile et d'essence ou de l'essence sale.
- Évitez que la saleté et l'eau ne pénètrent dans le réservoir.
- Pour ne pas endommager gravement le moteur, n'utilisez pas d'essence ayant une teneur en éthanol supérieure à 10 % ou de l'essence contenant du méthanol.



AVERTISS

- Dans certaines circonstances, l'essence est extrêmement inflammable et explosive.
- Faites le plein dans un endroit bien ventilé et arrêtez le moteur. Aucun objet pyrotechnique n'est autorisé dans l'espace de ravitaillement du moteur et dans l'espace d'entreposage de l'essence.
- L'essence ne doit pas déborder du réservoir ; le niveau d'huile est inférieur à l'indicateur de niveau d'huile rouge. Une fois le ravitaillement effectué, resserrez le couvercle du réservoir..
- Après le ravitaillement, séchez l'essence restante avec un chiffon propre et doux.
- Évitez tout contact prolongé et répété avec l'essence. Évitez aussi d'inhaler les vapeurs d'essence.
- Ne laissez pas les enfants toucher à l'essence.

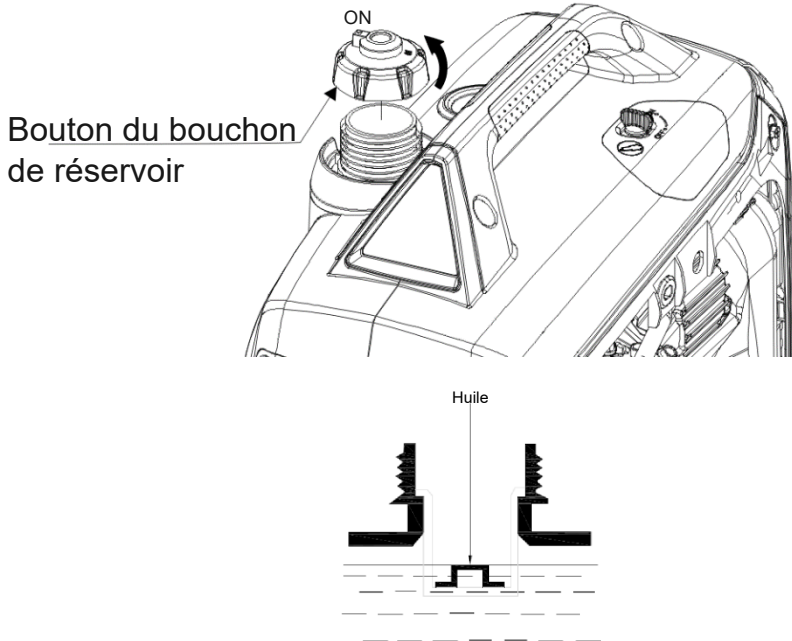

Capacité du réservoir : 8.0 l

3.3) Vérification du filtre à air

Vérifiez que le filtre à air est propre et fonctionnel.

A、 Desserrez la vis du couvercle de maintenance du filtre à air et retirez le couvercle de maintenance du filtre à air.

B、 Enclenchez le couvercle du filtre à air pour ouvrir, puis retirez-le.

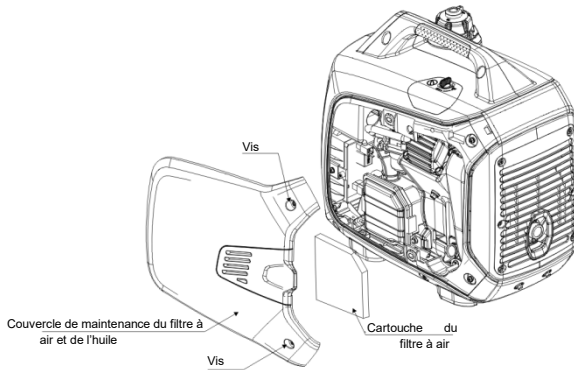

C、 Sortez la cartouche du filtre à air. Si nécessaire, nettoyez ou remplacez l'élément filtrant.



Le moteur ne doit pas fonctionner sans cartouche de filtre à air. En l'absence de cartouche, la saleté pénétrera dans le moteur et entraînera une usure rapide.

4. DÉMARRAGE DU MOTEUR

AVERTISS

- Avant de démarrer le moteur, débranchez l'équipement électrique de la prise CA de l'alternateur.
- Pour une première utilisation, mettez le bouton de l'interrupteur du moteur en position « ON » pendant 10 à 20 secondes. L'essence pourra en effet entrer dans le carburateur du moteur. Démarrez ensuite. Équipement non-utilisé sur une période prolongée : démarrez après avoir épuisé l'essence.

AVERTISS

Il est formellement interdit d'utiliser les générateurs dans un environnement intérieur et clos.

1. Le bouton du bouchon de réservoir tourne pour arriver en position « ON ».

Remarque : Lors du transport du générateur, l'interrupteur du couvercle de réservoir doit être mis en position « OFF ».

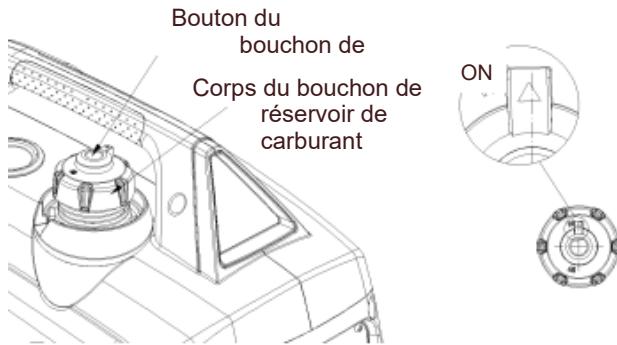

2. Mettez le bouton de l'interrupteur du moteur du générateur en position « CHOKE ».

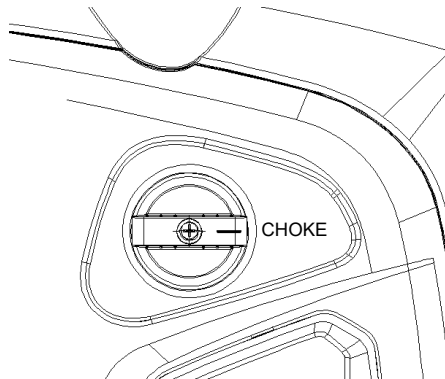

3. Tirez complètement le levier de choke.

Remarque : le levier de choke n'a pas besoin d'être tiré lorsque le moteur est plus chaud ou que la température ambiante est plus élevée.

4. Tirez doucement sur la poignée de démarrage jusqu'à ce que vous sentiez une résistance. Tirez ensuite rapidement dans la direction

indiquée par la flèche (voir figure ci-dessous).

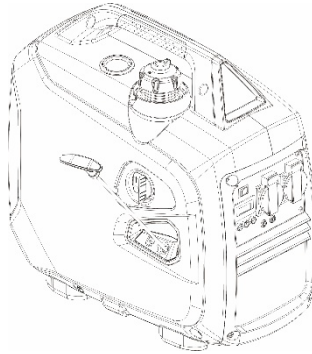

AVERTISS

- Soyez vigilant lorsque vous tirez la poignée de démarrage : l'angle de traction ne doit pas être trop important. Une poignée avec un angle de traction trop grand use le boîtier.
- Pour ne pas endommager la coque, ne laissez pas la poignée de démarrage rebondir et se rétracter automatiquement. Remettez lentement la poignée de démarrage en place.

5. Lorsque le moteur fonctionne, mettez l'interrupteur du moteur en position de marche.

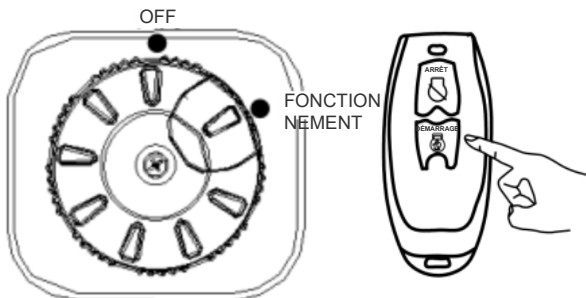

6. Lorsque le générateur démarre, placez le protecteur de circuit CA en position « connecté ». La charge électrique peut être ensuite utilisée.

 **AVERTISS**

Le générateur est conçu pour être utilisé avec un niveau de mer maximal de 1500 m.

5. UTILISATION DU GÉNÉRATEUR

 **AVERTISS**

- Le générateur doit être mis à la terre afin d'éviter tout choc électrique lié à une utilisation incorrecte.
- Le générateur est une source d'alimentation de secours. Il ne peut donc pas être raccordé au réseau de distribution de la compagnie d'électricité associée.

 **AVERTISS**

- Ne surchargez pas le générateur.
- Ne connectez pas le générateur au système d'alimentation domestique de la compagnie d'électricité. Le contact avec le fil peut engendrer un risque mortel pour les personnes et endommager le générateur ou les appareils domestiques.
- Ne faites pas fonctionner en parallèle avec d'autres générateurs.
- N'allongez pas le tuyau d'échappement du moteur.

- Câbles rallongés : utilisez des câbles flexibles comme des manchons en caoutchouc (conformes à ElectroSuisse ou aux exigences correspondantes). Limite de longueur de câble : 2,5 mm² longueur de câble 60 m ; 4,0 mm² longueur de câble 100 m.
- Les générateurs doivent rester à l'écart des autres fils et câbles (p. ex. ceux des réseaux de distribution).

AVERTISS

- L'alimentation CA et l'alimentation CC peuvent être utilisées simultanément.
- La puissance totale ne dépasse pas la somme des puissances CA et CC quand les prises de sortie CA et CC sont utilisées en même temps.

5.1 Application CC

La prise CC a une tension de sortie de 15-20 V et est conçue pour une charge CC de 12 V uniquement.

5.1.1 Démarrage du moteur

AVERTISS

- Le courant alternatif et l'alimentation CC peuvent être utilisés simultanément.
- En cas de surcharge du courant continu, la protection contre les surcharges DC peut se déclencher. Retirez d'abord la charge DC, attendez quelques minutes et appuyez sur le bouton de réinitialisation de la protection contre les surcharges DC.

5.2 Application CA

5.2.1 Démarrez le moteur et assurez-vous que le voyant de sortie CA (vert) est allumé.

5.2.2 Éteignez l'interrupteur d'alimentation électrique et branchez l'appareil dans la prise de sortie du générateur.

5.2.3 Pour qu'il fonctionne de façon optimale et ait une durée de vie maximale, le nouveau générateur doit fonctionner pendant au moins 20 heures sous une charge de 50 %. Les performances du moteur peuvent être alors optimisées.



Avant de connecter la sortie de l'alternateur, vérifiez que l'équipement électrique fonctionne correctement. L'équipement électrique doit être immédiatement débranché et le moteur, arrêté, si pendant l'utilisation, il cesse soudainement de fonctionner ou ne fonctionne pas correctement.

5.3 Voyant lumineux de fonctionnement, voyant lumineux de défaillance

- Dans des conditions normales, le voyant lumineux de fonctionnement (vert) est allumé.
- En cas de surcharge du générateur ou de court-circuit de l'équipement électrique connecté, le voyant lumineux de fonctionnement (vert) s'éteint, et le voyant de défaillance (rouge) s'allume. La puissance de sortie sera également coupée, mais le moteur continuera de fonctionner.
- Débranchez d'abord l'équipement électrique si le voyant de défaillance (rouge) est allumé. Rebranchez l'équipement électrique si le voyant de défaillance (rouge) est éteint et si le

voyant de fonctionnement (vert) est allumé. Sinon, arrêtez le moteur et recherchez le dysfonctionnement.

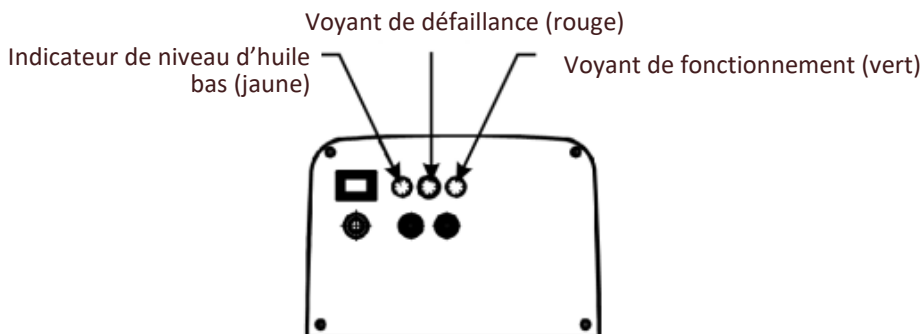

5.4 Système d'alarme de niveau d'huile bas

- Le système d'alarme de niveau d'huile bas prévient les dommages au moteur causés par un manque d'huile dans le carter. Le système d'alarme de niveau d'huile bas arrête automatiquement le moteur avant que le niveau d'huile dans la boîte du vilebrequin ne soit trop faible ; l'interrupteur du moteur du générateur reste sur « on ».
- Une fois que le système d'alarme de niveau d'huile bas arrête le moteur, l'indicateur d'alarme de niveau d'huile bas (jaune) s'allume et le moteur ne peut pas fonctionner (si vous tentez de redémarrer le moteur). Dans ce cas, refaites le plein avec l'huile pour moteur appropriée.

6. ARRÊT DU MOTEUR

Pour arrêter le moteur en cas d'urgence, mettez l'interrupteur du moteur en position « OFF ».

1. Éteignez les appareils électriques connectés et retirez toutes les fiches insérées.

2. Mettez l'interrupteur du moteur en position « OFF ».

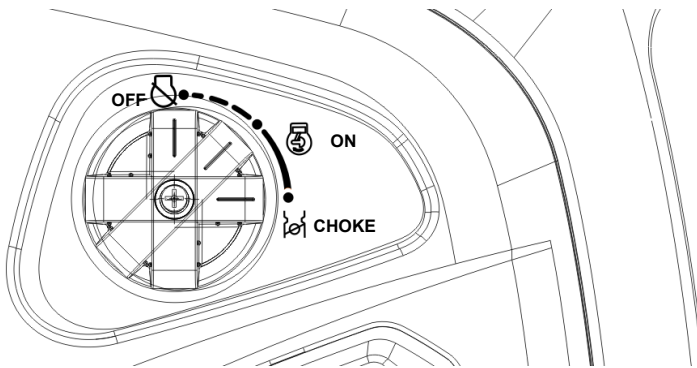

3. Une fois que le moteur a complètement refroidi, mettez le bouton du bouchon de réservoir de carburant en position « OFF » (sens inverse des aiguilles d'une montre).

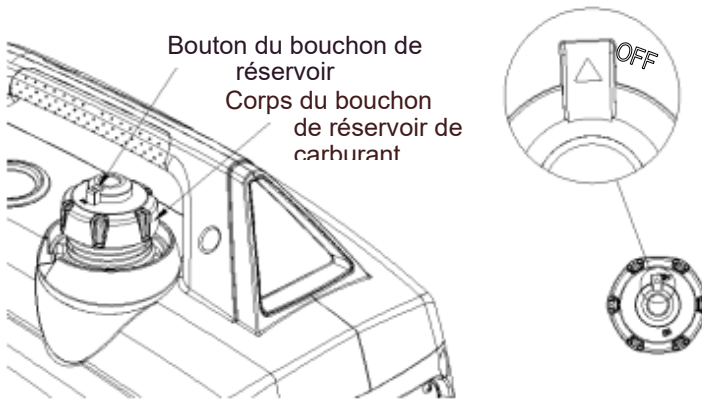

! AVERTISS

Assurez-vous que le bouton du bouchon de réservoir de carburant et l'interrupteur du moteur se trouvent en position « OFF » lorsque vous arrêtez, transportez et entreposez le générateur.

7. MAINTENANCE

L'objectif de la maintenance et la maintenance périodique est de garder le générateur dans les meilleures conditions de fonctionnement.



Arrêtez le moteur avant de procéder à tout entretien. Si le moteur doit fonctionner, vérifiez que l'espace est suffisamment ventilée.

L'échappement contient en effet du monoxyde de carbone toxique.



Remplacement des pièces endommagées : afin de garder le même niveau de qualité, utilisez nos pièces de rechange d'origine ou des pièces de qualité équivalente.

Calendrier de maintenance

Période d'entretien régulier (3)		Chaque utilisation	Premier mois ou 10 heures	Tous les 3 mois ou 50 heures	Tous les 6 mois ou 100 heures	Tous les 2 ans ou 200 heures
Article						
Huile de moteur	Contrôler le niveau	☉				
	Remplacer				☉	
Filtre à air	Vérifier	☉				
	Nettoyer			☉(1)		
Bougie d'allumage	Contrôler-réajuster			☉		
	Remplacer					☉
Collecteur d'étincelles	Nettoyer				☉	
Jeu de soupapes	Contrôler-réajuster					☉ (2)
Réservoir et filtre de carburant	Nettoyer				☉	
Cylindre	Nettoyer	Toutes les 300 heures (2)				
Conduite d'alimentation de carburant	Vérifier	Tous les 2 ans (remplacer si nécessaire) (2)				

(1) Maintenance plus fréquente en cas d'utilisation dans des espaces poussiéreux.

(2) Les éléments de maintenance de cette partie nécessitent des outils et des compétences de maintenance de niveau professionnel.

(3) En cas d'utilisation commerciale, la fréquence de maintenance peut être augmentée (utilisation sur le long terme).

7.1 Changement d'huile

Une fois le moteur coupé, l'huile doit être retirée rapidement et entièrement.

1. Desserrez la vis du couvercle de maintenance du filtre à air, puis retirez le couvercle de maintenance du filtre à air.

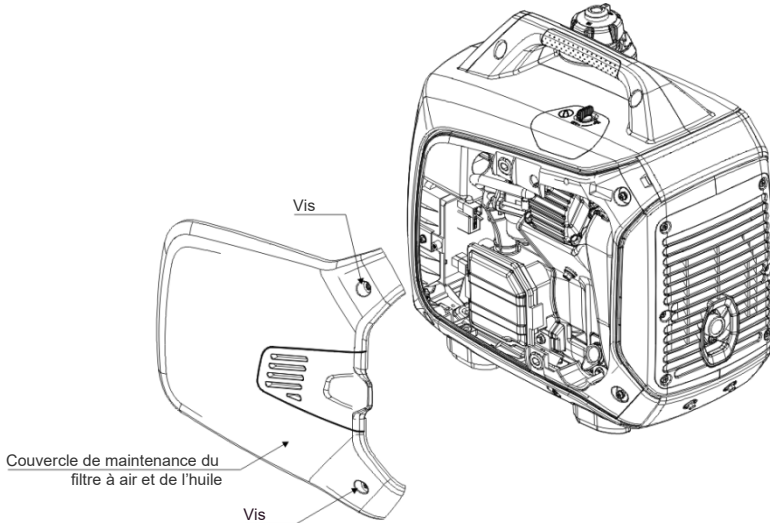

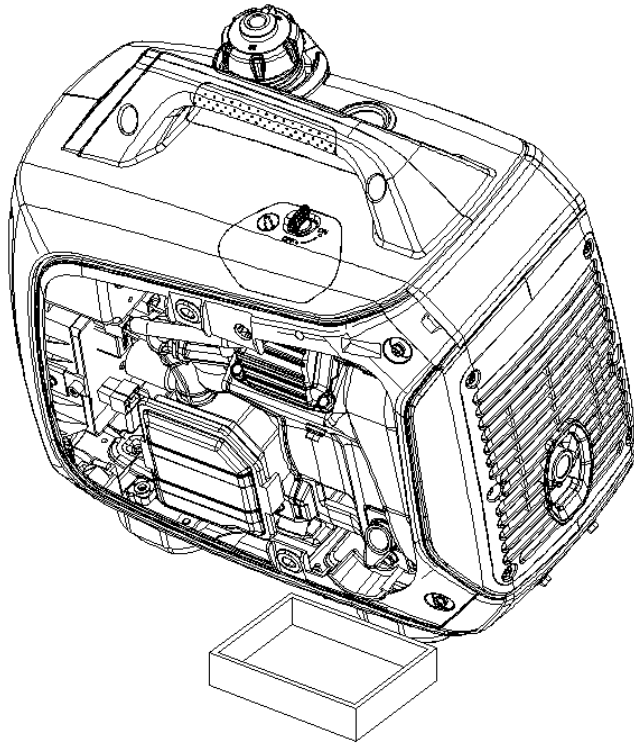

2. Retirez la jauge.

3. Vidangez l'huile sale.

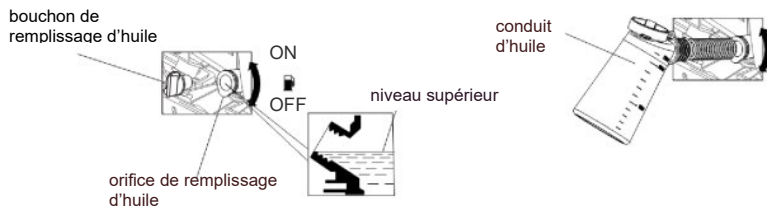

4. Remplissez l'huile recommandée et vérifiez le niveau d'huile.

5. Ré-installez le couvercle de maintenance du filtre à air et serrez la jauge.

 **AVERTISS**

Dans le respect des exigences environnementales, l'huile usagée doit être placée dans un récipient étanche, puis transportée à la station-service pour y être recyclée. Ne la jetez pas avec les ordures et ne la versez pas au sol.

7.2 Filtre à air

Un filtre à air sale limite le débit d'air dans le carburateur. Nettoyez et entretenez régulièrement le filtre à air pour que le carburateur ne tombe pas en panne. Les générateurs fréquemment utilisés dans des espaces très poussiéreux doivent être entretenus plus souvent.

 **AVERTISS**

Pour le nettoyage, n'utilisez pas d'essence ou de solvants ayant un faible point d'inflammabilité. Ces produits sont inflammables et explosifs dans certaines conditions.

 **AVERTISS**

Pour éviter une abrasion rapide du moteur, n'utilisez jamais le générateur sans filtre à air.

A、Desserrez les vis du couvercle de maintenance, puis retirez le couvercle.

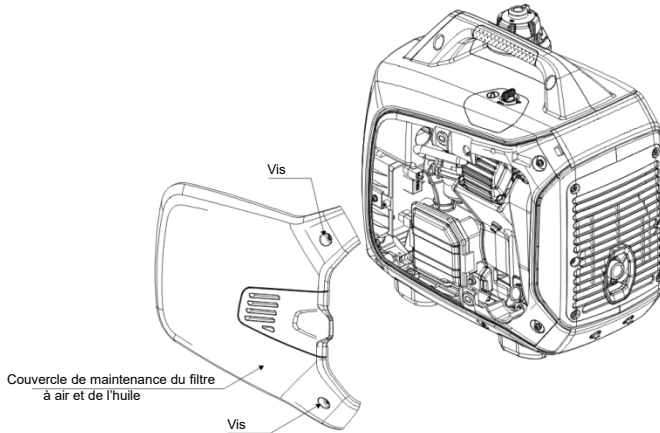

B、Enclenchez le couvercle du filtre à air pour ouvrir, puis retirez-le.

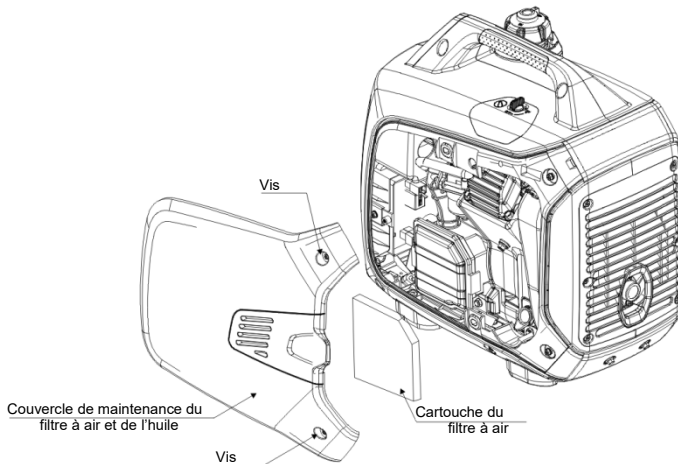

C、Sortez la cartouche du filtre à air. Le filtre peut être nettoyé avec un liquide spécial, puis vidé ou soufflé à l'air comprimé. Laissez ensuite sécher.

D、 Une huile spéciale est ensuite vaporisée sur le filtre. Ces produits sont vendus dans les magasins de bricolage ou les boutiques d'accessoires pour motos.

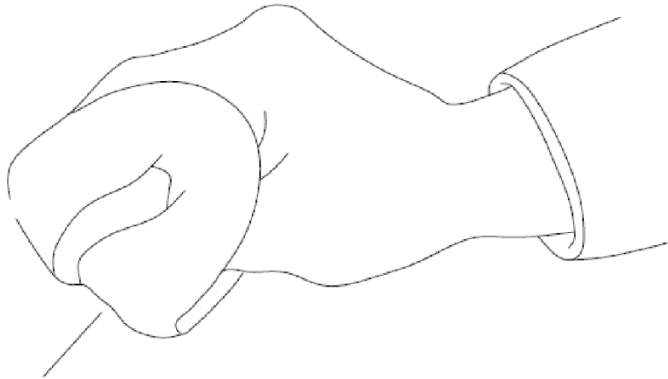

Cartouche du filtre à air

- E、 Ré installez la cartouche du filtre à air, ainsi que le couvercle.
- F、 Ré installez le couvercle de maintenance, puis serrez les vis.

7.3 Bougie d'allumage

Le jeu de la bougie d'allumage doit être adapté de façon à ce que le moteur fonctionne normalement (bougie d'allumage sans incrustation de carbone).

7.3.1 Retirez le couvercle de maintenance de la bougie d'allumage.



7.3.2 Enlevez le bouchon de la bougie d'allumage.

7.3.3 Retirez la bougie d'allumage à l'aide de la clé à bougie.

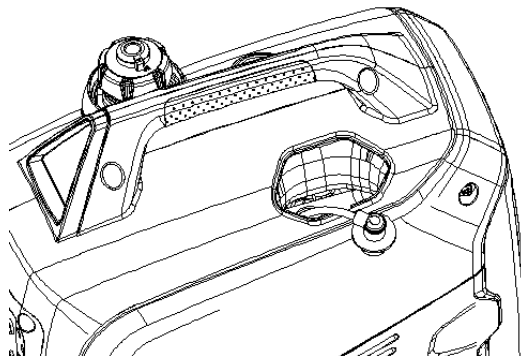

7.3.4 Contrôle visuel de la bougie d'allumage. Remplacez la bougie d'allumage si son isolant est fissuré ou ébréché. Nettoyez la bougie

d'allumage avec une brosse métallique si vous la réutilisez.

7.3.5 Mesurez l'écartement de la bougie d'allumage avec un calibre standard. L'écartement normal doit être de 0,6-0,7 mm.

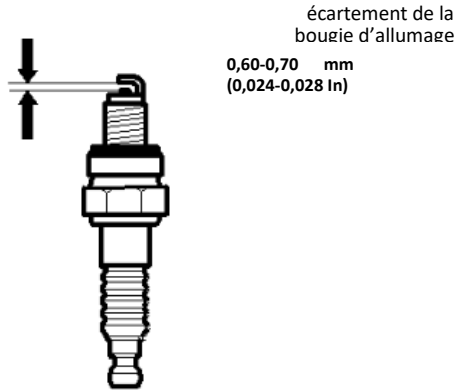

 **AVERTISS**

La bougie d'allumage doit être bien serrée. Un mauvais serrage peut faire chauffer la bougie, voire endommager le moteur. N'utilisez jamais une bougie d'allumage avec une plage de chaleur inadaptée.

- (1) Pour ne pas endommager le filetage, installez la bougie d'allumage avec précaution et à la main.
- (2) Une bougie d'allumage neuve doit être serrée d'un demi-tour avec une clé (afin d'appuyer sur la rondelle). Une bougie d'allumage usagée doit être serrée avec une clé de 1/8 à 1/4 de tour.
- (3) Réinstallez le bouchon de la bougie d'allumage.
- (4) Réinstallez le couvercle de maintenance de la bougie d'allumage et serrez les vis.

7.4 Collecteur d'étincelles



Le collecteur d'étincelles doit être entretenu toutes les 100 heures de fonctionnement du moteur.

7.4.1 Une fois le silencieux refroidi, desserrez les vis de la sortie du silencieux et retirez le collecteur d'étincelles.

7.4.2 Utilisez une brosse pour nettoyer les dépôts de carbone sur le collecteur d'étincelles. Remplacez le collecteur d'étincelles s'il est endommagé.

7.4.3 Réinstallez le collecteur d'étincelles.

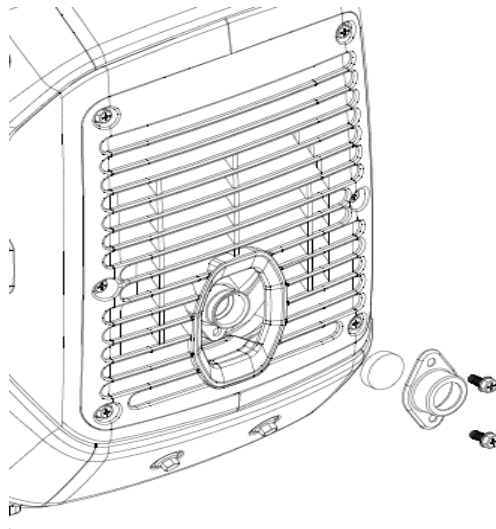

8. TRANSPORT/ENTREPOSAGE

Pour éviter tout déversement de carburant durant le transport ou pendant un entreposage temporaire, l'interrupteur du moteur et le niveleur d'évacuation du bouchon de carburant doivent être mis en position « OFF ». Le générateur doit être aussi placé en position de fonctionnement normale. Une fois que le moteur est complètement refroidi, mettez le bouton du bouchon de réservoir en position « off » (sens inverse des aiguilles d'une montre).



Transport du générateur :

- Ne remplissez pas excessivement le réservoir de carburant. (pas de carburant résiduel sur le col du réservoir).
- N'utilisez pas le générateur sur le véhicule de transport. Le générateur doit être sorti du véhicule. Le générateur doit être utilisé dans un endroit ventilé.
- Évitez de l'exposer directement aux rayons soleil.
- Lorsque le générateur est placé dans un véhicule de transport fermé pendant une longue période, la température élevée à l'intérieur du véhicule peut générer des vapeurs de carburant et éventuellement une explosion.
- Le générateur ne doit pas être transporté pendant une longue période sur une route accidentée. Si vous devez rouler sur ce type de route, vidangez l'essence et l'huile au préalable.

Entreposage sur une longue période :

8.1 Assurez-vous que l'espace d'entreposage n'est pas trop humide et poussiéreux.

8.2 Vidangez l'essence.



L'essence est explosive et inflammable dans les conditions spécifiées. Il est interdit de tirer des feux d'artifice à proximité de l'essence.

A、 Vidangez l'essence dans le réservoir de carburant en la conservant dans les récipients appropriés.

B、 Tournez l'interrupteur du moteur sur la position « ON », et desserrez la vis de vidange du carburateur afin d'évacuer l'essence à

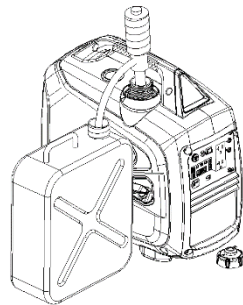
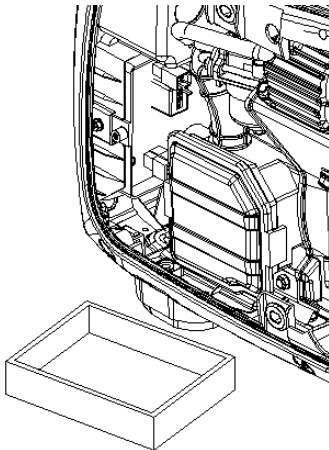

l'intérieur des récipients appropriés.

C、 Enlevez le bouchon de la bougie d'allumage, tirez la poignée du démarreur trois ou quatre fois, puis évacuez l'essence du tuyau de carburant et du carburateur.

D、 Mettez l'interrupteur du moteur en position « OFF », et serrez la vis de vidange du carburateur.

E、 Ré-installez le bouchon de la bougie d'allumage.

8.3 Changez l'huile pour moteur.

8.4 Retirez la bougie d'allumage et versez 10-20 ml d'huile pour moteur propre dans le cylindre. Tirez lentement la poignée vers le haut et faites fonctionner le moteur pendant plusieurs tours pour répartir uniformément l'huile. Ré-installez ensuite la bougie.

8.5 Tirez lentement la poignée du démarreur jusqu'à ce que vous sentiez une résistance. À ce stade, le piston remonte dans sa course de compression et les soupapes d'admission et d'échappement sont fermées. Dans cette position, le piston aide à protéger le moteur de la corrosion interne.

9. Résolution des problèmes courants

Le moteur ne démarre pas :

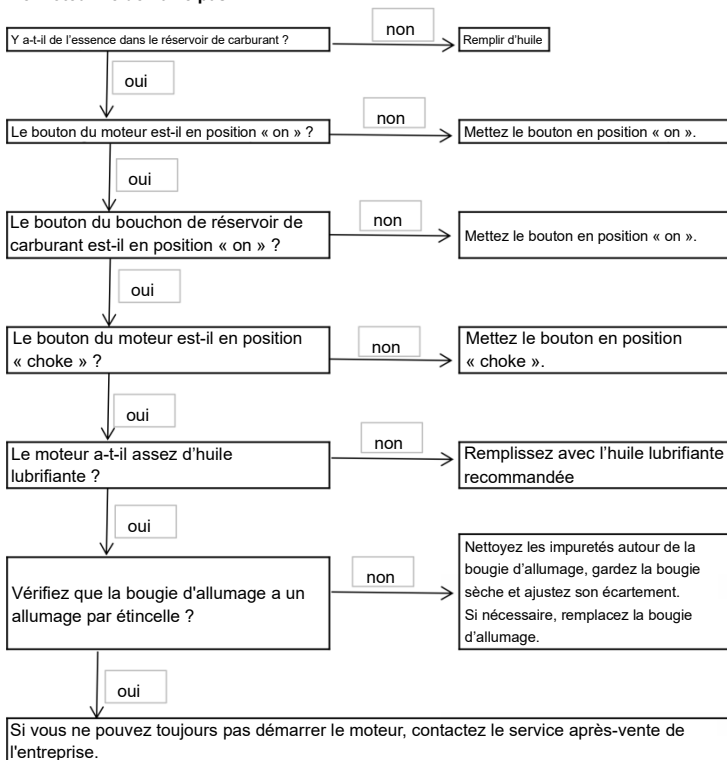

L'équipement connecté au générateur ne peut pas être démarré :

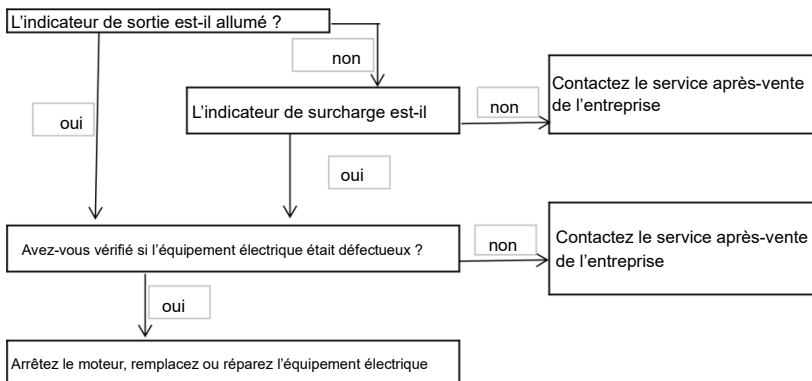



Aucun courant dans la

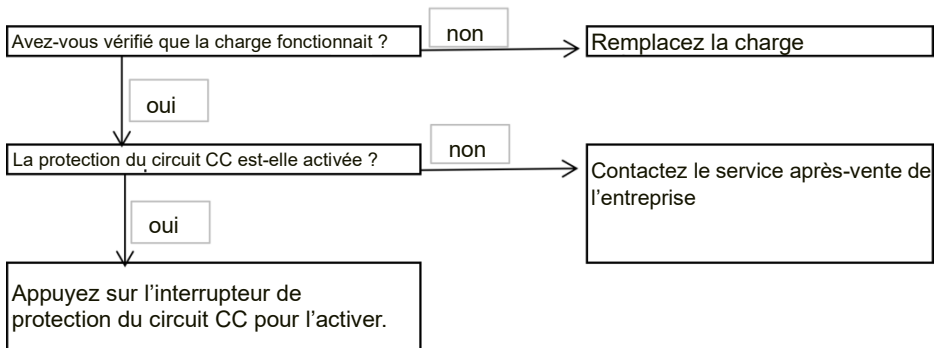

10. SPÉCIFICATIONS TECHNIQUES

	Spécifications	Paramètres
MOTEUR	Modèle	K227087
	Type	4 temps, soupape en tête, mono-cylindre, refroidissement par air forcé
	Cylindrée (cm ³)	174
	Alésage*Course (mm)	68 x 48.0
	Rapport de compression	9.2:1
	Puissance nominale (kW/tr/min)	3.2/4800
	Système d' allumage	Transistor complet
	Système de démarrage	Démarrage par bobine
	Type de carburant	Essence sans plomb (95)
	Modèle d' huile	SAE 10W30 / 15W40
GÉNÉRATEUR	Modèle	K227087
	Fréquence (Hz)	50/60
	Voltage nominal (V)	Conformément à l'étiquette de marquage du produit
	Courant nominal (A)	
	Puissance de sortie nominale (kW)	
	Puissance de sortie max. (kW)	
	Vitesse nominale (min-1)	4800
	Sortie CC	12 V, 8,3 A
	Volume du réservoir de carburant (L)	8.0

	Temps de fonctionnement continu (h)	4 puissance nominale
	Consommation de carburant (g/(kW.h))	≤500
	Température ambiante de fonctionnement (°C)	-5~40
	Niveau sonore (dBA/7m) LpA	74
	Poids net (kg)	26

Pendant le test de niveau sonore, le générateur fonctionne en mode d'économie d'énergie et l'interrupteur d'économie d'énergie se trouve sur « économie d'énergie ».

* La valeur LWA teste la valeur de garantie de puissance acoustique à 4 m selon la méthode hémisphérique de la Directive 2000/14/CE.

** La valeur LpA désigne la valeur de pression acoustique mesurée à 7 m de l'unité et testée dans quatre directions, de l'absence de charge à la pleine charge. La valeur de niveau sonore de l'unité est fonction des différents environnements.

11. SCHÉMA ÉLECTRIQUE

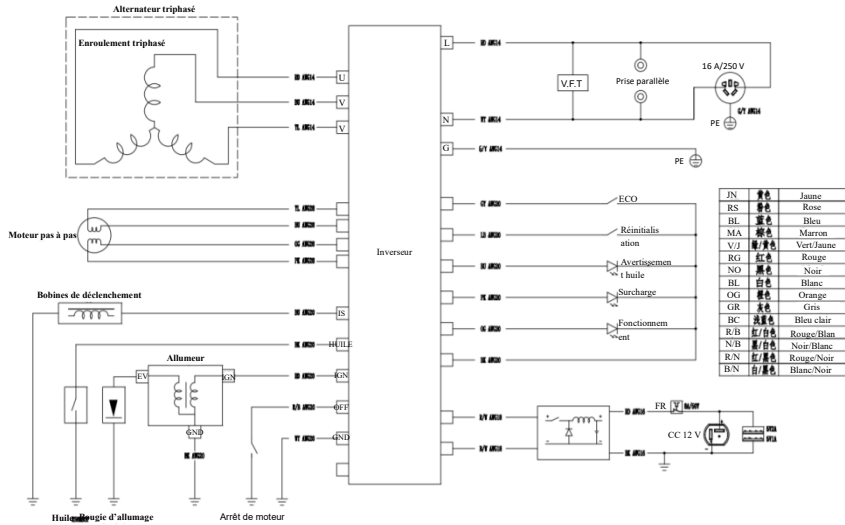

12. ANNEXE

1) Correction environnementale

Condition standard de la puissance de sortie nominale :

Altitude : 0 m Température ambiante: 25°C

Humidité relative : 30%

Facteur de correction environnementale :

Altitude (m) :	Température ambiante °C				
	25	30	35	40	45
0	C	0.98	0.96	0.93	0.90
500	0.93	0.91	0.89	0.87	0.84
1000	0.87	0.85	0.82	0.80	0.78
2000	0.75	0.73	0.71	0.69	0.66
3000	0.64	0.62	0.6	0.58	0.56
4000	0.54	0.52	0.5	0.48	0.46

Humidité relative 60 %, facteur de correction C-0.01

Humidité relative 80 %, facteur de correction C-0.02

Humidité relative 90 %, facteur de correction C-0.03

Humidité relative 100 %, facteur de correction C-0.04

Exemple :

Puissance nominale du générateur 1,6 KW, Altitude : 1000 m,

Température ambiante : 35°C, Humidité relative : 80 %

Puissance de sortie nominale :

$$P = P_n \cdot (C - 0.02) = 1,6 \cdot (0.82 - 0.02) = 1.28 \text{ KW}$$

2) Pollution sonore

Mesure de la pollution sonore selon GB 2820-10, EN ISO 3744, la directive européenne 2000/14/CE et son amendement 2005/88/CE.

Modèle de groupe électrogène : K227087

Niveau de pression acoustique : 74 dB(A)

Niveau de puissance acoustique : 94 dB(A)

Incertitude de mesure K : 1.7 dB(A)

Les chiffres indiqués sont des niveaux d'émission et ne correspondent pas nécessairement à des niveaux d'exploitation sans danger. Une corrélation entre niveaux d'émission et niveaux d'exposition existe, mais elle ne peut être utilisée avec fiabilité pour déterminer la nécessité ou non de précautions supplémentaires. Les caractéristiques de la salle de travail, les autres sources de bruit, etc. (à savoir, le nombre de machines et d'autres processus adjacents), ainsi que le temps d'exposition de l'opérateur au bruit, sont des facteurs influençant le niveau réel d'exposition de la main d'œuvre. De même, le niveau d'exposition admissible peut varier d'un endroit à l'autre. Ces informations permettront toutefois à l'utilisateur de la machine de mieux évaluer le danger et le risque.

13. INFORMATIONS DE SERVICE

ELBRO AG se tient à votre disposition pour répondre à toutes vos questions sur ce produit.

ELBRO AG • Steinackerstrasse 5 • 8180 Bülach
Tél. 044 854 73 00 • info@elbro.com